



Гайд: как проводить ежедневное ТО дорожного виброкатка



1. Полностью заправьте топливный бак

Долейте дизельное топливо почти до горловины патрубка. Убедитесь, что масло в баке не будет расходоваться, иначе воздух попадёт в топливную систему.

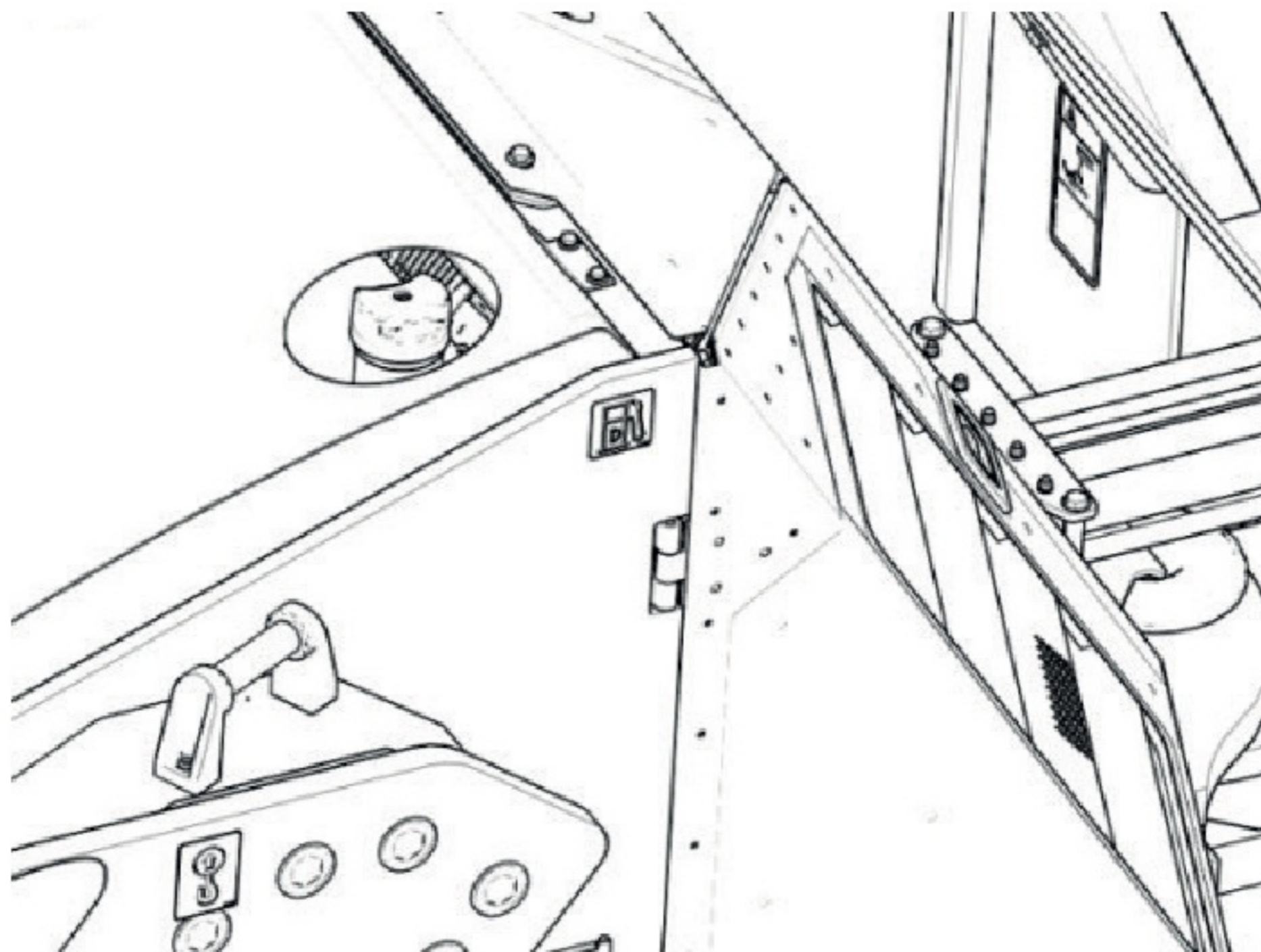

2. Проверьте смазочное масло двигателя

Проверьте уровень масла по шкале.

Вытащите масляный щуп (1) и вытрите остатки масла.

Вставьте щуп на место и снова вытащите его.

Если масла недостаточно, открутите маслозаливную горловину (2) и долейте его. Не добавляйте слишком много – это может повредить картер.

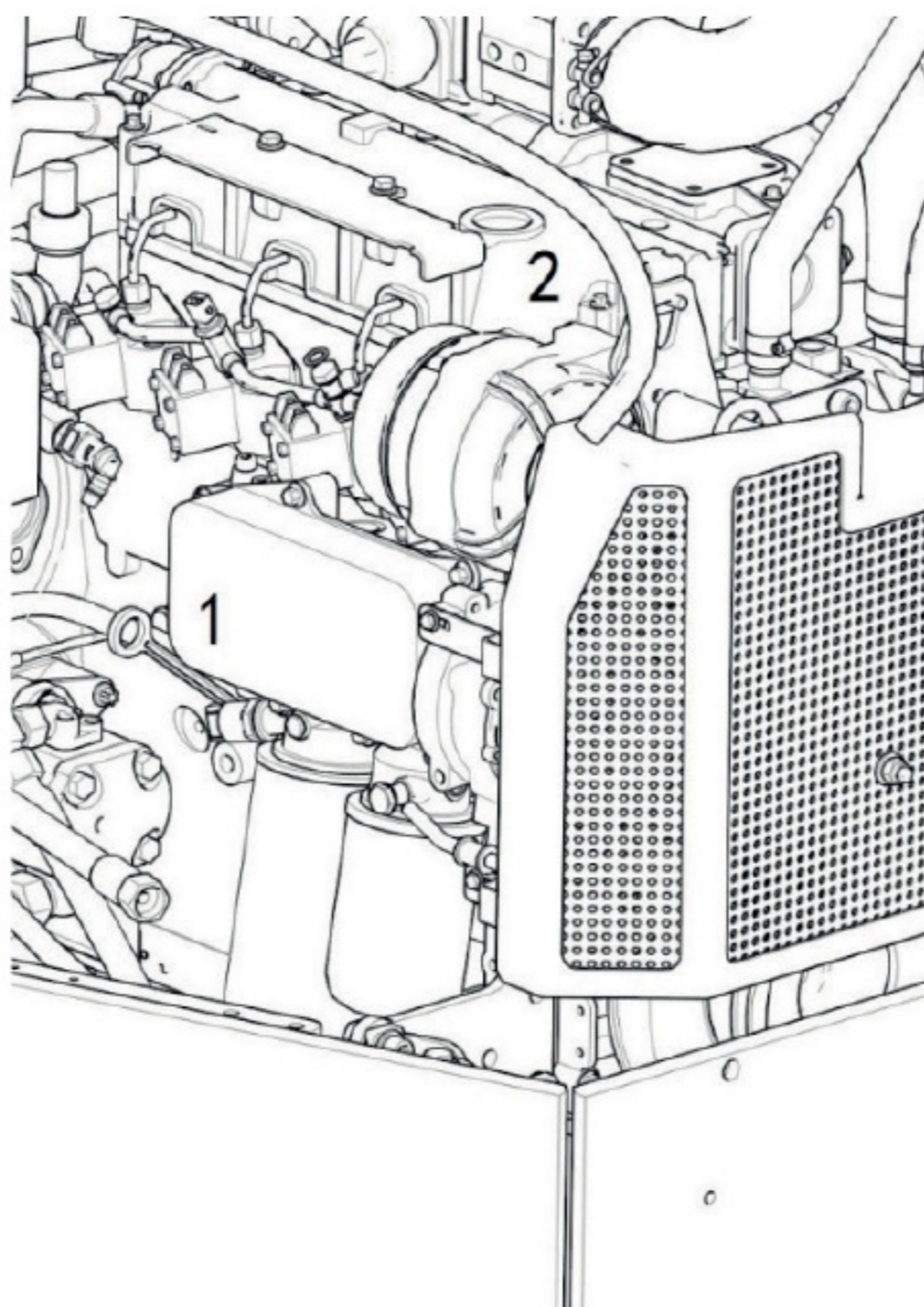

3. Проверьте охлаждающую жидкость

Осмотрите водяной бак через смотровое отверстие (1) и определите, нужно ли добавить антифриз. Проверьте систему на предмет утечки.

Чистый антифриз попадает в водяной радиатор через водоналивную горловину (2). Не добавляйте в него воду.

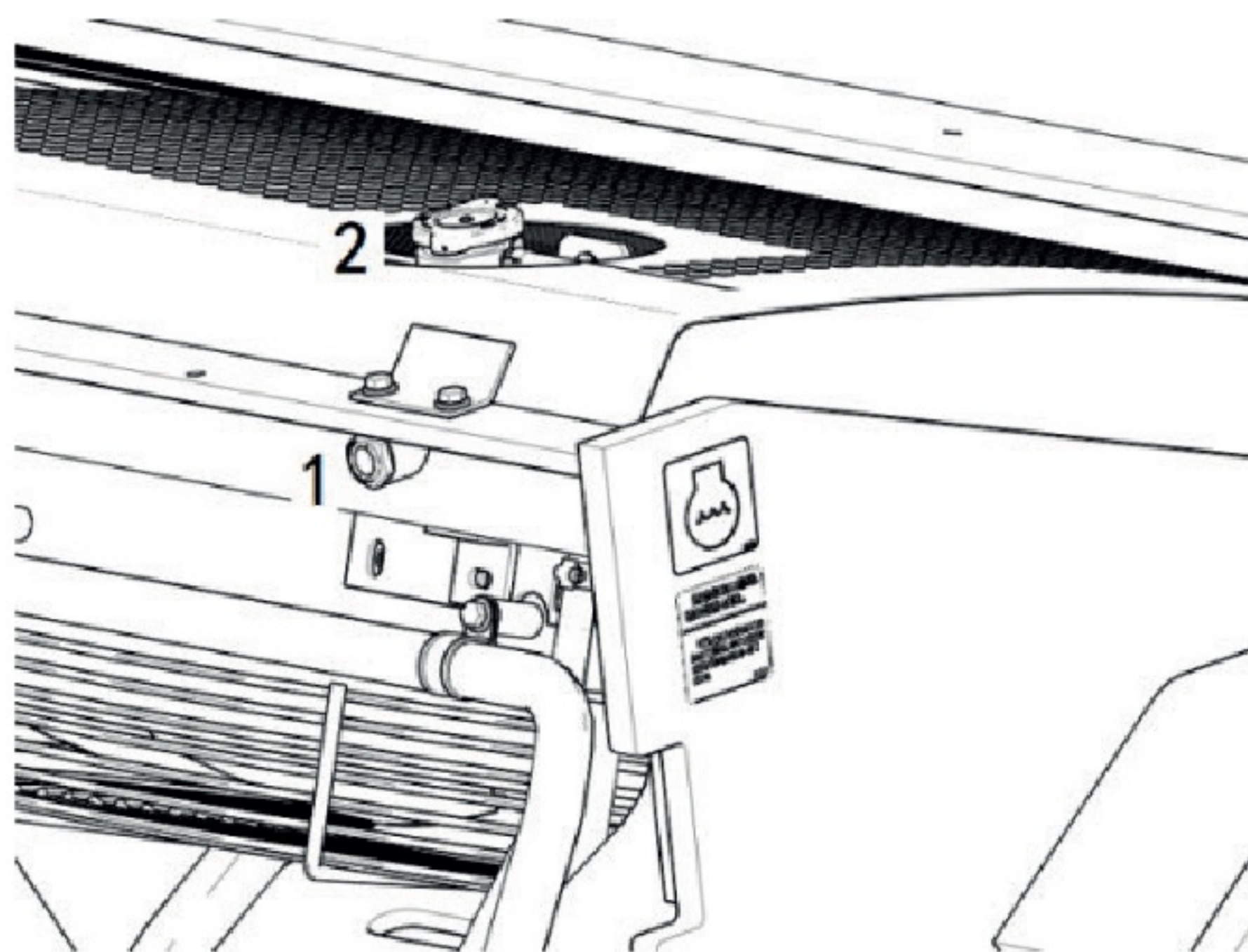

4. Проверьте уровень гидравлического масла

Проверьте щуп (1) – если уровень масла ниже верхней отметки более чем на 2см, добавьте гидравлическое масло. Если уровень масла постоянно падает, проверьте масляную систему и разъёмы на предмет утечки.

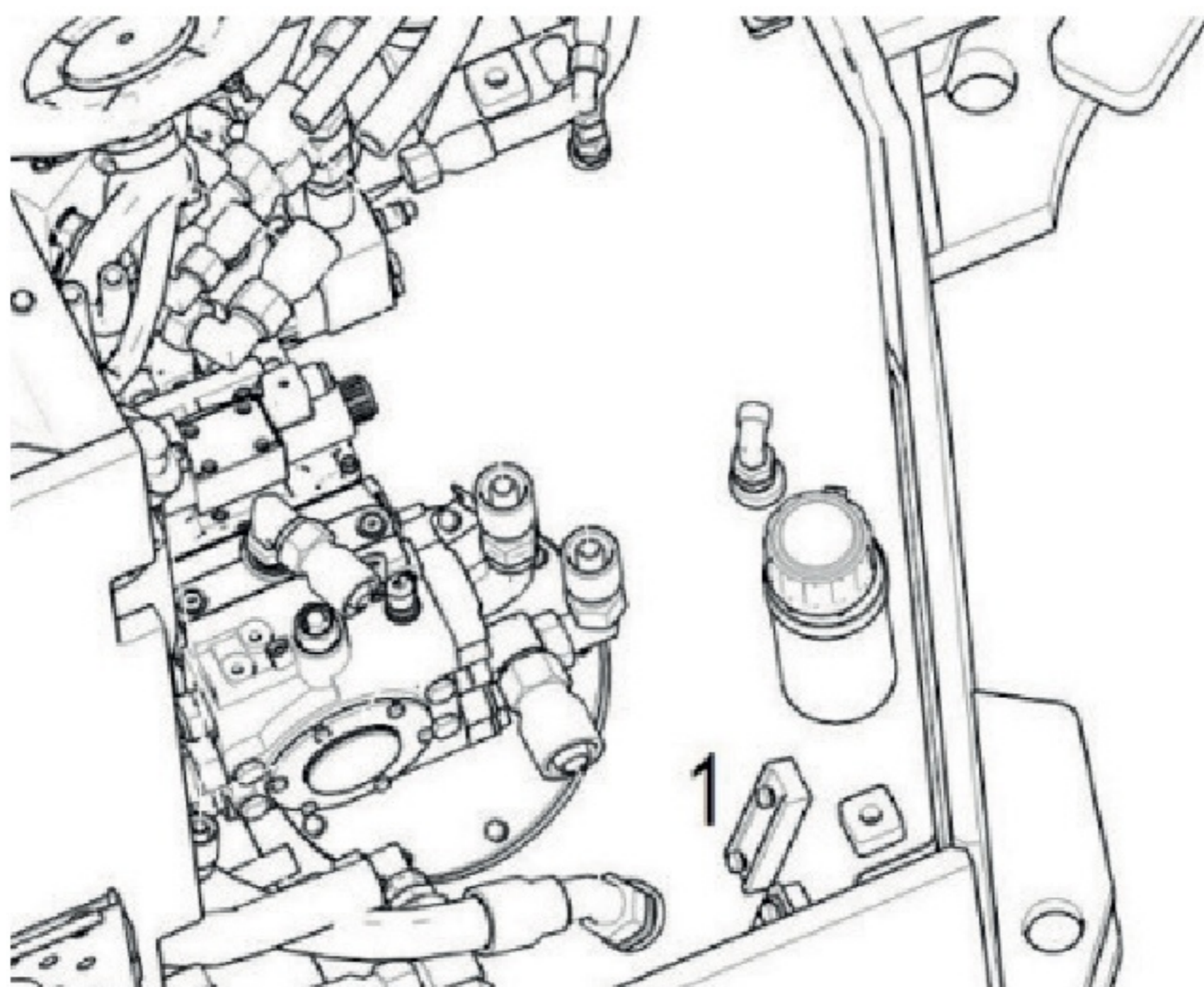

5. Налейте воду в бак

Откройте крышку водоналивной горловины (1) и налейте чистую воду, не вынимая сетчатый фильтр. Плотнo закройте крышку.

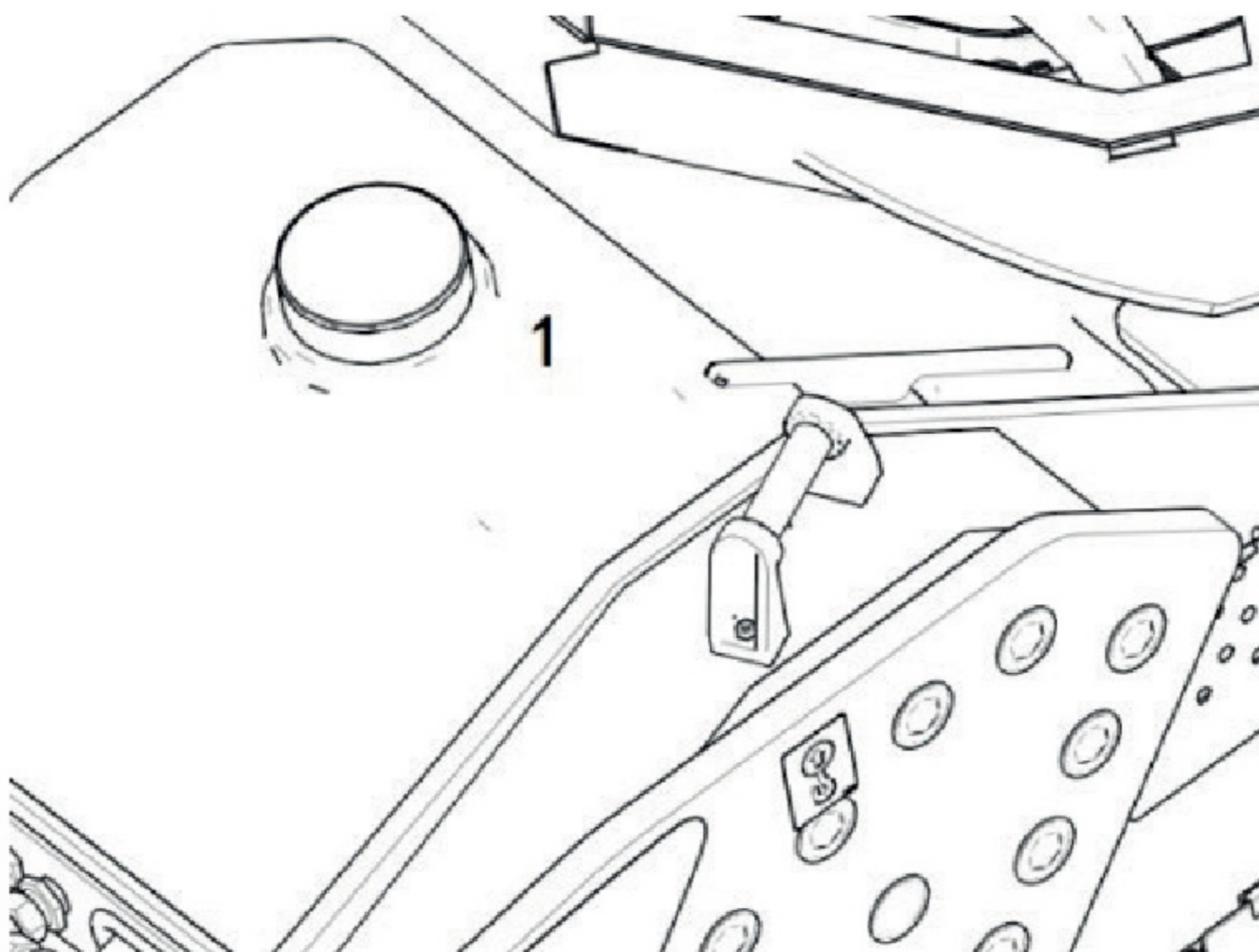

6. Проверьте скребок и прижимное колесо

Убедитесь, что скребок не сломан – он не должен выпадать из колеса. Между скребком и колесом должен быть зазор 1-2мм. Если скребок немного повреждён, отрегулируйте его: ослабьте скребок и регулировочную гайку (3).

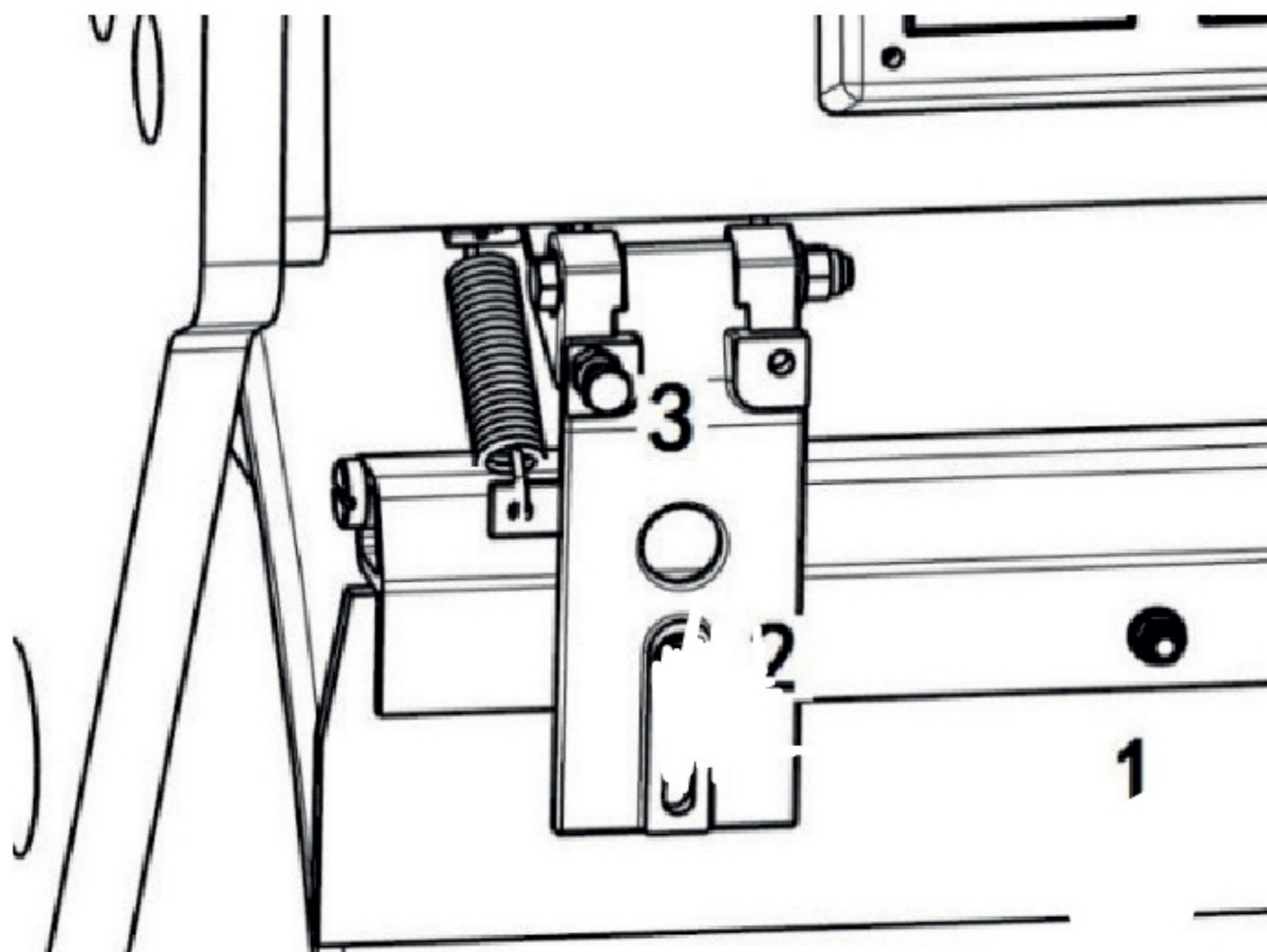

7. Проверьте тормоз

Запустите дизельный двигатель и нажмите кнопку аварийного тормоза (1), когда он достигнет номинальной скорости вращения.

Медленно подвигайте джойстиком вперёд и назад. Если каток не двигается – тормоз функционирует нормально. После проверки переместите джойстик в среднее положение и отпустите переключатель аварийного тормоза.

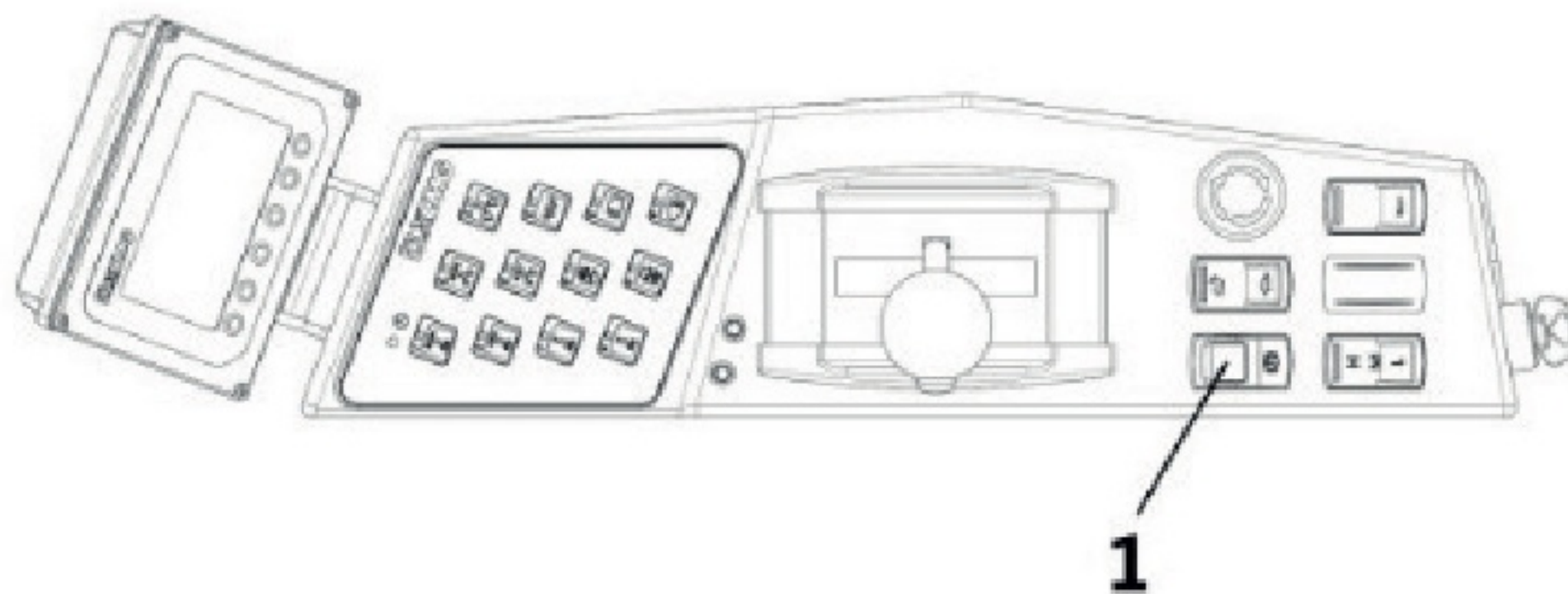

8. Осмотрите водяной фильтр и распылитель

Открутите компоненты распылителя и проверьте, не засорены ли отверстие (1) и фильтр (2).

Для очистки водяного фильтра откройте герметичный кран (4) и слейте воду. Если фильтр сильно загрязнён, отключите кран подачи воды (3). Отвинтите фильтр, выньте его и очистите.

